



## GRAVUR-, SCHNITT- UND LOCHUNGSLASERSYSTEM



Die Laser der Serie PEGASO sind Gravurlasersysteme mit einem zweiachsigen galvanometrischen Abtastkopf, ausgestattet mit einer Diodenlaserquelle im festen Zustand ND:YAG (von 5 bis 150 Watt), die zu Markierungen und Gravierungen von folgenden Materialien eingesetzt werden kann: Buntglas, schwarzer Granit, Aluminium, Metall, Plastik usw. Dank ihrer einfachen Bedienungsweise, ihrer hohen Qualität, ihrer Geschwindigkeit und Flexibilität bieten sie einzigartige Anwendungsmöglichkeiten, erweitert durch die Vielfalt von dünnen bis mittelstarken Materialien, auf denen Schneide-, Lochungs- und Gravurarbeiten kombiniert werden können.

Gravurkopf-Technik: Galvanometrisch zweiachsig				
Brennweite:	100	160	254	420
Gravurbereich:	70x70	115x115	180x180	300x300
Schreibgeschwindigkeit linear in m/s	>2	>4	>6	>10
Schreibgeschwindigkeit Zeichen in m/s	>200	>400	>600	>1000
Positionierungsgeschwindigkeit in m/s	~5	~10	~15	~30





## TECHNISCHE BESCHREIBUNG



### LASERQUELLE

- **Technik:** Diodenlaserquelle Nd:YAG
- **Soll-Leistung:** 5-150W DPSS
- **Frequenz:** 0 - 100kHz
- **Kühlung:** Wasser im geschlossenen Kreislauf

### SYSTEM

- **Steuerkarte:** Prozessor Motorola® PowerPC™, 16/32/64 MB RAM
- **PC Betriebssystem:** Microsoft Windows XP Home Edition
- **Software:** LaserPLUS mehrsprachig, vollständig UNICODE-kompatibel
- **Unterstützte Vektorformate:** DXF, DWG, PLT, HPGL, TTF, script ASCII
- **Unterstützte Rasterfeldformate:** BMP, JPG, TIFF, GIF, WMF
- **Besondere Verwaltungen:**
  - Direkte Eingabe von linearen und kreisförmigen Texten verschiedener Alphabete (TrueType und Einzellinie), Schrittzähler, geometrische Formen, Strichcodes, Data Matrix mit Zwischenräumen und präziser Positionierung im Gravurbereich.
  - Scriptverwendung für das Importieren der Gravurarbeiten von außen.
  - Automatische Verwaltung der Korrekturen der optischen Abweichungen.
  - Verwaltung des Zubehörs (Kamera, C-Achse, XY-Tisch, Z-Achse usw.)
- **Kühlungssystem**
- **Laserschutzvorschriften:** Lasersystem KLASSE 4, CEI EN 60825-1

### Zubehör

- Z-Achse, von der Software motorisiert und kontrolliert
- Gehäuse KLASSE 1
- Pointer zur Scharfeinstellung
- Pointer zur Simulation
- Pedal zur externen Kontrolle
- Schnittstelle für automatische Systeme



### Optionen

- Elektronische Drehtafel mit programmierbaren Positionen
- 360°-Teller
- Palettenförderband
- Automatische Zufuhr für Typenschilder und/oder Kartons
- Kamera zur Überwachung des Beschriftungsvorganges
- XY - Tisch
- Ab-/Aufwickelvorrichtung für die Gravur vom Coil
- Automatische Maschine für die Gravur der Flächen und Ränder von Knöpfen



### Die Systeme Pegaso zeichnen sich durch eine umfangreiche Serienausstattung aus, wie:

- Großzügige umklappbare Arbeitsfläche
- Ergonomische Konsole mit motorisierter Höhenregelung.
- Personal-Computer mit LCD 17" TFT Monitor
- Verschiedene Brennlinen für die Gravurgebiete, je nach den Bedürfnissen des Kunden
- Neigung des verstellbaren galvanometrischen Kopfes, ohne dass das System bewegt werden muss.
- Montage auf Rädern für leichten Transport des Systems.

Mit **Pegaso** kann eine extrem hohe Gravurgeschwindigkeit erreicht werden. Dadurch wird seine Verwendung für industrielle Produktionen in großem Umfang ermöglicht, wie zum Beispiel Verpackungslinien (Codierung der Produktionspartien, Herkunft, Verfalls- und Herstellungsdatum usw.). Außerdem kann er Dank seiner Einfachheit auch für kleine Produktionen benutzt werden, bei denen eine hohe Flexibilität bei der Art der Bearbeitung jedes einzelnen Produktionspostens erforderlich ist

## RETEC-AUTOMARK

Markier- und Befestigungssysteme GmbH  
Postfach 1546 / Gausstraße 3  
D-73230 Kirchheim/Teck

Telefon: +49 (0)7021-4896-0  
Telefax: +49 (0)7021-4896-20

E-mail: [info@retec-automark.de](mailto:info@retec-automark.de)  
Internet: [www.retec-automark.de](http://www.retec-automark.de)



# Abmessungen

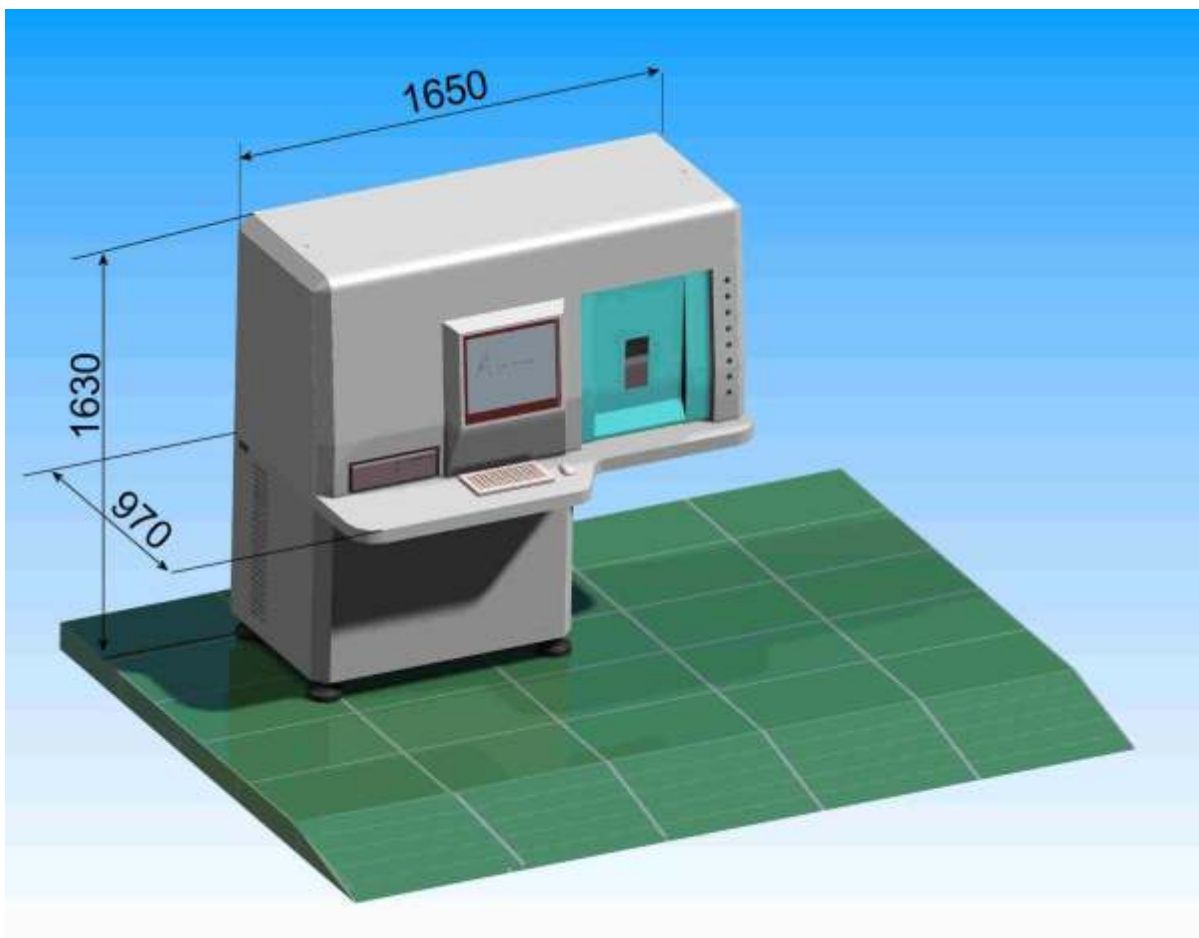

## RETEC-AUTOMARK

Markier- und Befestigungssysteme GmbH  
Postfach 1546 / Gausstraße 3  
D-73230 Kirchheim/Teck

Telefon: +49 (0)7021-4896-0  
Telefax: +49 (0)7021-4896-20

E-mail: [info@retec-automark.de](mailto:info@retec-automark.de)  
Internet: [www.retec-automark.de](http://www.retec-automark.de)